

Hrana 1

Hrana 2

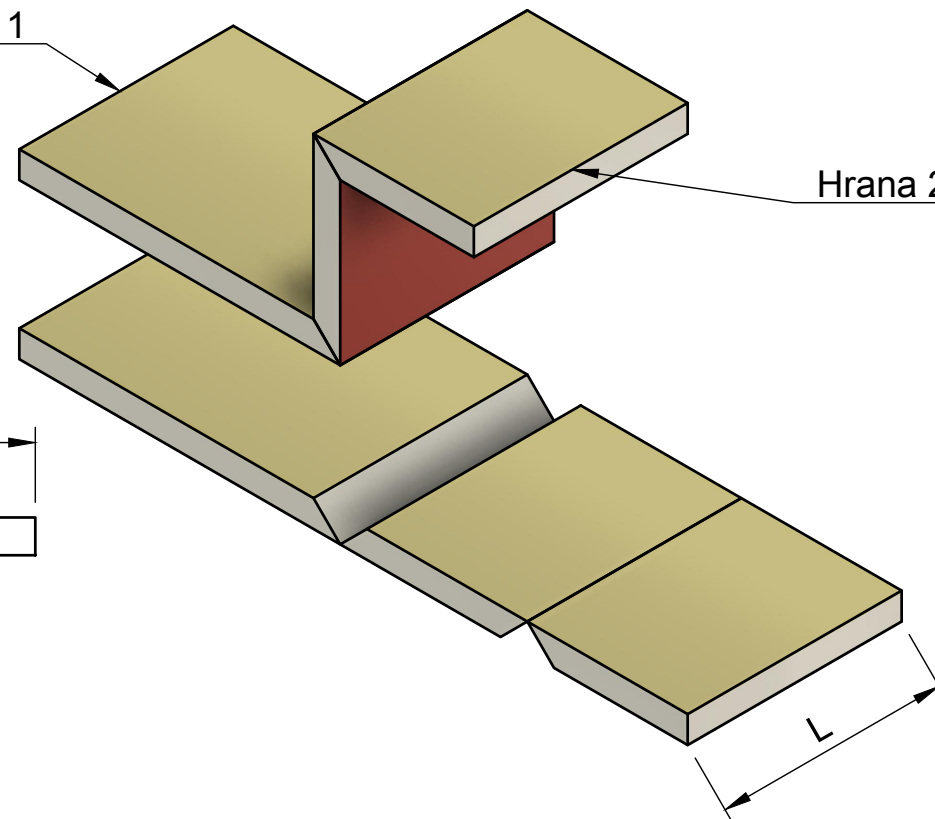

Specifikace:

parametr	rozměr/druh
a	
b	
c	
x	
L	
Hrana 1	
Hrana 2	
P-Povrch	

Specifikace druhů hran:

H1 - spec. lepená hrana M3D

H2 - řezaná hrana

H3 - originální hrana VK

Z2 - počet frézovaných drážek

Technický popis: Funkční díl tvar "Z2"	Kreslil: Ing. Jozef Kolibab		
 MORAVOSTAV družstvo CNC Frézování sádrokartonu	Název výrobku: M3D profil "Z2" jednoduchý	Art. №: V1Z100100100 Art. №: V1Z200100100	
		Datum vydání:	List: 1/1